

VS側溝 本体横断用(250~300)

自由勾配側溝の横断用タイプです。製品にはグレーチングがセットとなります。

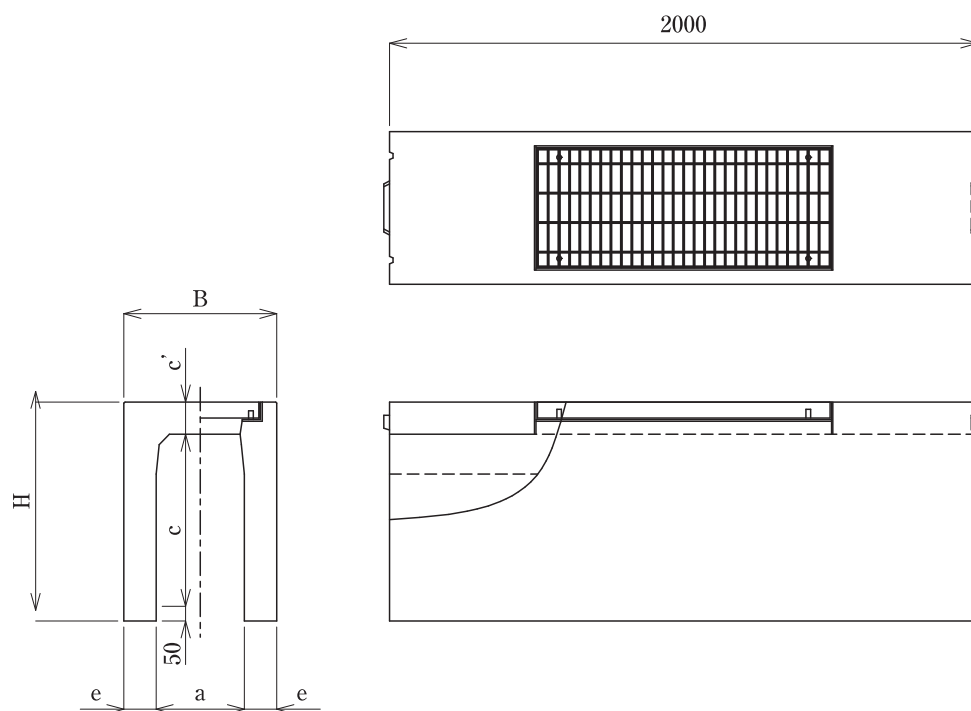

呼び名	寸法(mm)						参考重量(kg)	
	B	H	a	c	c'	e		
250	250×250	450	390	250	235	105	100	426
	250×300	450	440	250	285	105	100	473
	250×400	450	540	250	385	105	100	567
	250×500	450	640	250	485	105	100	661
	250×600	450	740	250	585	105	100	755
	250×700	450	840	250	685	105	100	849
	250×800	450	940	250	785	105	100	943
	250×900	450	1040	250	885	105	100	1,037
	250×1000	450	1140	250	985	105	100	1,131
300	300×300	520	445	300	285	110	110	537
	300×400	520	545	300	385	110	110	642
	300×500	520	645	300	485	110	110	747
	300×600	520	745	300	585	110	110	852
	300×700	520	845	300	685	110	110	957
	300×800	520	945	300	785	110	110	1,062
	300×900	520	1045	300	885	110	110	1,167
	300×1000	520	1145	300	985	110	110	1,272
	300×1100	520	1245	300	1085	110	110	1,377
	300×1200	520	1345	300	1185	110	110	1,482
	300×1300	520	1445	300	1285	110	110	1,587
	300×1400	520	1545	300	1385	110	110	1,692
300×1500	520	1645	300	1485	110	110	1,797	

※太枠内は深型タイプになります。グレーチングは普通目と細目があります。

01

ボックス
カルパート

02

コンクリート
床版

03

擁壁

04

道路用製品
VS側溝

05

道路用製品
側溝

06

道路用製品
境界ブロック

07

柵

08

ポラコン製品

09

名古屋市製品

10

その他製品

11

会社概要

VS側溝 本体横断用ワイド(700~1000)

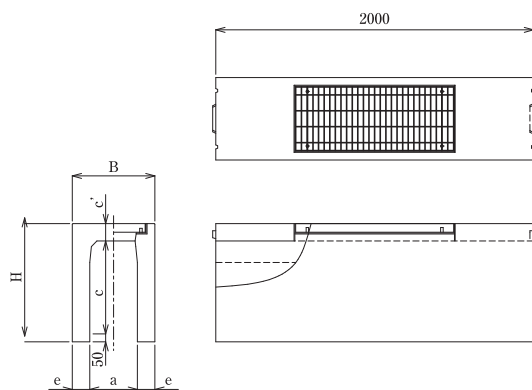

呼び名	寸法(mm)						参考重量(kg)	
	B	H	a	c	c'	e		
700	700×500	970	700	700	485	165	135	1,247
	700×600	970	800	700	585	165	135	1,374
	700×700	970	900	700	685	165	135	1,501
	700×800	970	1000	700	785	165	135	1,628
	700×900	970	1100	700	885	165	135	1,755
	700×1000	970	1200	700	985	165	135	1,882
	700×1100	970	1300	700	1085	165	135	2,009
	700×1200	970	1400	700	1185	165	135	2,136
800	800×1300	970	1500	700	1285	165	135	2,262
	800×600	1080	810	800	585	175	140	1,536
	800×700	1080	910	800	685	175	140	1,667
	800×800	1080	1010	800	785	175	140	1,799
	800×900	1080	1110	800	885	175	140	1,931
	800×1000	1080	1210	800	985	175	140	2,062
	800×1100	1080	1310	800	1085	175	140	2,194
	800×1200	1080	1410	800	1185	175	140	2,325
900	800×1300	1080	1510	800	1285	175	140	2,457
	800×1400	1080	1610	800	1385	175	140	2,589
	900×700	1190	920	900	685	185	145	1,816
	900×800	1190	1020	900	785	185	145	1,953
	900×900	1190	1120	900	885	185	145	2,089
	900×1000	1190	1220	900	985	185	145	2,225
	900×1100	1190	1320	900	1085	185	145	2,361
	900×1200	1190	1420	900	1185	185	145	2,498
1000	900×1300	1190	1520	900	1285	185	145	2,634
	900×1400	1190	1620	900	1385	185	145	2,770
	900×1500	1190	1720	900	1485	185	145	2,907
	1000×800	1300	1030	1000	785	195	150	2,098
	1000×900	1300	1130	1000	885	195	150	2,239
	1000×1000	1300	1230	1000	985	195	150	2,380
	1000×1100	1300	1330	1000	1085	195	150	2,521
	1000×1200	1300	1430	1000	1185	195	150	2,662
1000×1300	1300	1530	1000	1285	195	150	2,803	
1000×1400	1300	1630	1000	1385	195	150	2,944	

※グレーチングは普通目と細目があります。

VS横断用 角欠防止タイプ

1000

角欠防止タイプも造れます

側溝天端に角欠防止の鋼製アングルを取り付けた製品です。

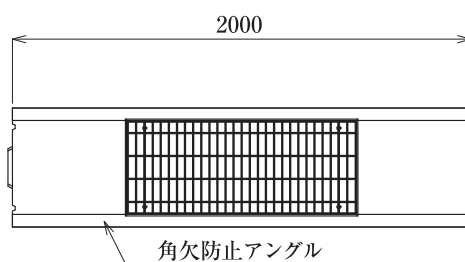

01

ボックス
カルバート

02

コンクリート
床版

03

擁壁

04

道路用製品
VS側溝

05

道路用製品
側溝

06

道路用製品
境界ブロック

07

柵

08

ポリコン製品

09

名古屋市製品

10

その他製品

11

会社概要